

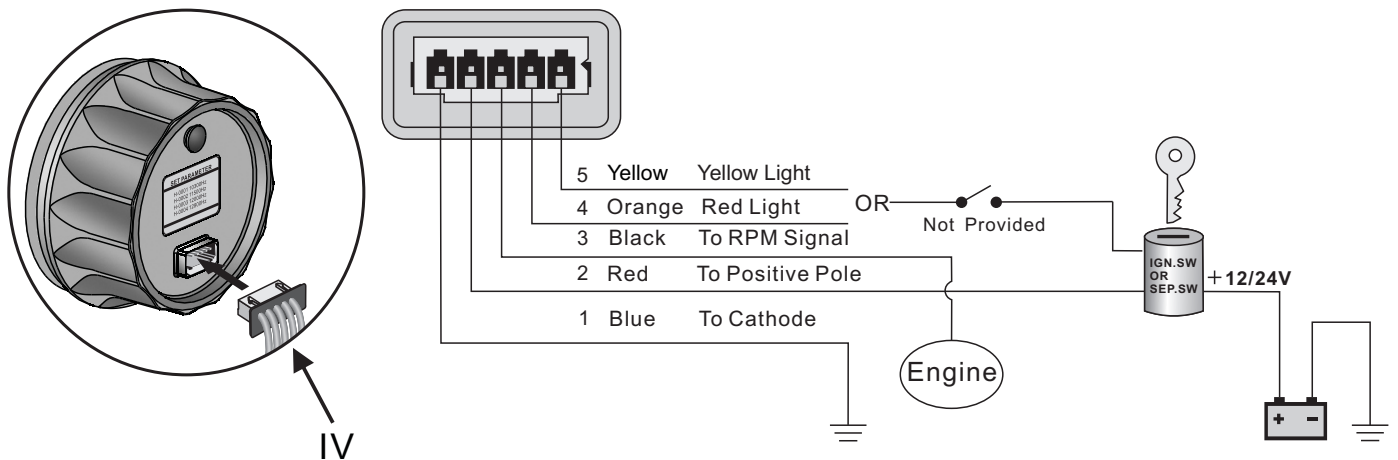

INSTALLATION INSTRUCTIONS

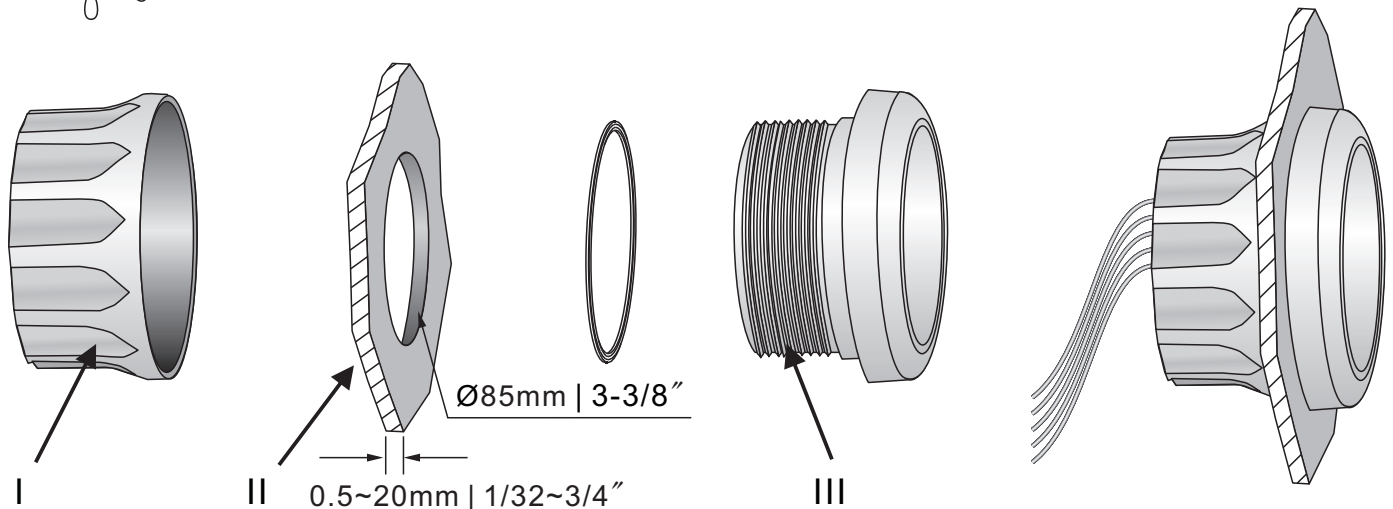

INSTALLATION STEPS

- Cut a 85 mm(3 3/8") diameter panel hole(II). You will need a minimum clearance of 55mm(2 3/16") behind the panel to fit the gauge.
- Take off the fastening ring(I), place the gauge into the panel hole, adjust its position and then fasten the rear cover.
- According to wiring instruction to do wire connection. Gauge can be connected to 12VDC and 24VDC power directly.
- Select either red or yellow backlight by your fondness.
- Insert the wire connector into the gauge (IV), adjust its speed ratio to get a suitable value after power on, according to the rotate speed of your equipment.

Instruction for speed ratio adjustment:

- Keep on pressing the rubber button of the backside for 3 seconds, and then enter into setting mode. If leave button more than 3 seconds, it will be out of setting mode.
- The value will increase when you press the button; When you leave the button and then press it again, the value will decrease. The longer you press the button, the quicker the value will count up. The minimum step value is 0.1 and the adjustable range is 1-10.
- When you get the required speed ratio value after adjustment, please leave the button. The tachometers will auto-clave your setup after 3 seconds. If the setup doesn't meet your demand, please re-setup.
- If you want to adjust the speed ratio value to 4.0, please adjust it to 4.0 in setting mode, as the following picture.

The common setup on boat engine:

Outboard				Inboard & Gas engine				
Poles	Speed ratio			Cylinder	Cycle	Speed ratio		
	4000RPM	6000RPM	8000RPM			4000RPM	6000RPM	8000RPM
4	1.3	2.0	2.6	4	4	1.3	2.0	2.6
6	2.0	3.0	4.0	6	4	2.0	3.0	4.0
8	2.7	4.0	5.3	8	4	2.7	4.0	5.3
10	3.3	5.0	6.6	10	4	3.3	5.0	6.6
12	4.0	6.0	8.0					

Speed ratio setting :



If your engine doesn't meet rules on the table, please adjust speed ratio value according to actual rotate speed of engine.

Notice :

In some place where there is heavy tacho signal disturbance, the pointer of the tachometer may not move along with the changing of the rotate speed. Please add a resistor between 1/4~1W, 1~20K in series connection to strengthen the signal processing capability. We suggest adding a 20K potentiometer in series connection to test.



INSTALLAZIONE

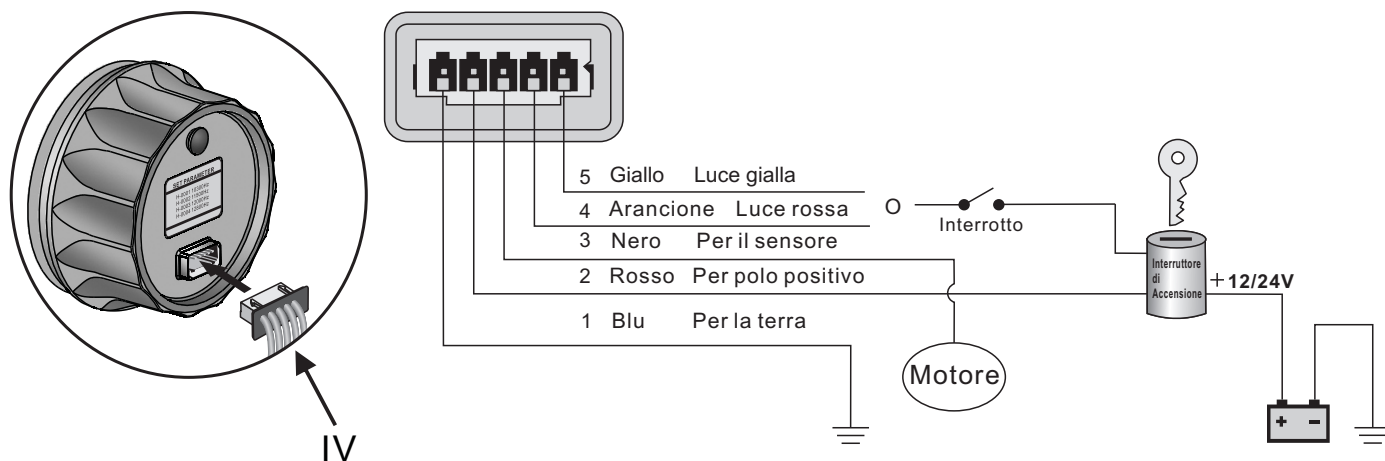
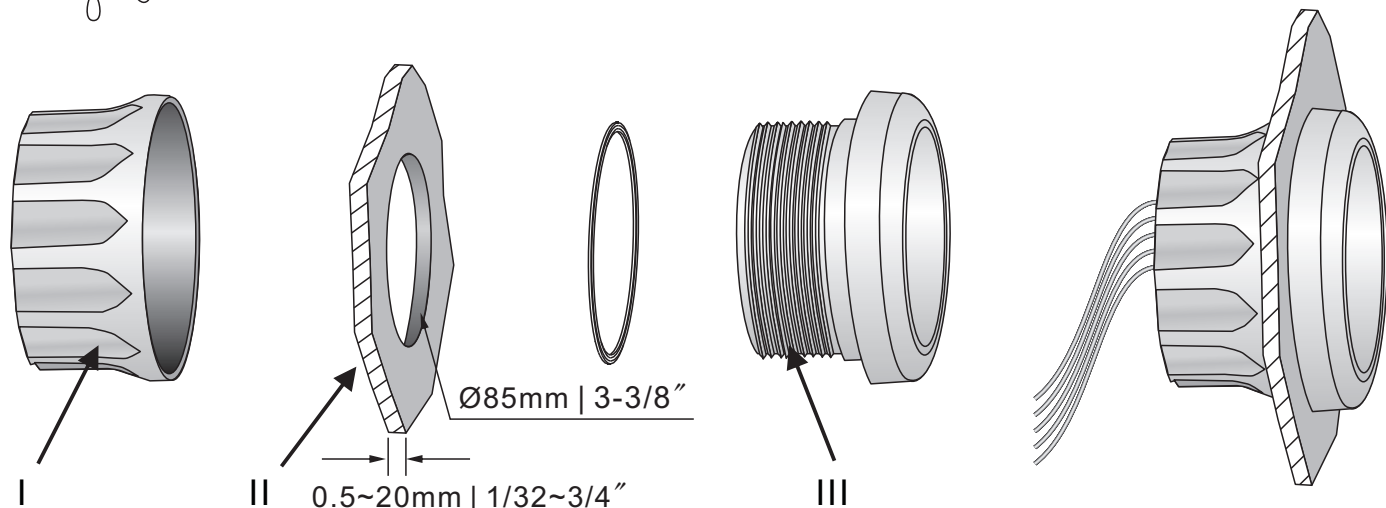

ISTRUZIONI

1. Fate un buco di diametro 85 mm (3-3/8") nel pannello lasciando uno spazio di almeno 55mm (2-3/16") dietro il pannello.
2. Rimuovete l' Anello di fissaggio (I), inserite lo strumento, sistemate bene la posizione e poi riavvitate la protezione posteriore.
3. Collegate i cavi in base alle istruzioni di cablaggio (vedi schema). Lo strumento può essere collegato direttamente ad un alimentatore a 12V o a 24V.
4. Scegliete il colore della retroilluminazione (rossa o gialla).
5. Inserite il cablaggio nella porta (IV), e dopo aver acceso lo strumento regolate il tachimetro, in base ai dati tecnici del vostro motore.

Istruzioni per regolare il tachimetro:

- a) Tenete premuto il bottone in gomma sul fondo per tre secondi, ed entrate in modalità di programmazione. Se il pulsante viene rilasciato per più di tre secondi si uscirà dalla modalità di programmazione.
- b) Il valore aumenta quando voi premete il bottone; se rilasciate il bottone e premete nuovamente il valore diminuirà. Più a lungo voi terrete premuto il pulsante, più velocemente salirà il valore. Il minimo valore decimale di settaggio è 0.1 e il range va da 1 a 10.
- c) Quando arriverai al valore desiderato, rilasciate il pulsante. Il tachimetro salverà automaticamente il setup dopo 3 secondi. Se il setup non vi soddisfa ripete la procedura.
- d) Se volete regolare il valore a 4.0 dovete regolarlo come nella immagine sottostante.

Nella successiva tabella trovate i setup standard :

Poli	Fuoribordo			Entrobordo & Motore benzina				
	Velocità radio			Cilindri	Cilindrata	Velocità radio		
4000RPM	6000RPM	8000RPM	4000RPM			6000RPM	8000RPM	
4	1.3	2.0	2.6	4	4	1.3	2.0	2.6
6	2.0	3.0	4.0	6	4	2.0	3.0	4.0
8	2.7	4.0	5.3	8	4	2.7	4.0	5.3
10	3.3	5.0	6.6	10	4	3.3	5.0	6.6
12	4.0	6.0	8.0					

Velocità radio:



Se il vostro motore non è presente nella tabella, allora regolate il tachimetro in base alla reale velocità rotativa del motore.

NOTA: in alcuni casi quando c'è una forte interferenza del segnale del Tachimetro, la lancetta del tachimetro potrebbe non adeguarsi ai cambi di velocità. In questo caso inserite nel circuito una resistenza in serie (con valore da 1/4 ~ 1 W, 1~20K) sulla connessione per rinforzare la capacità di rilevamento del segnale. Sugeriamo di aggiungere un potenziometro da 20K in serie sulla connessione per testarne il giusti funzionamento.